

南越後観光バス(株)の十日町～後山～魚沼基幹病院線における
小型車両の使用について（移動円滑化基準の適用除外に係る地域合意）

1 内容

南越後観光バス(株)のバス路線において小型車両を使用するに当たり、「高齢者、障害者等の移動等の円滑化の促進に関する法律」第8条第1項の規定に基づき、移動等円滑化のために必要な旅客施設又は車両等の構造及び設備に関する基準を定める「移動等円滑化のために必要な旅客施設又は車両等の構造及び設備並びに旅客施設及び車両等を使用した役務の提供の方法に関する基準を定める省令」の適用除外認定を受けるために地域合意を得る必要がある。

2 導入車両

トヨタ ハイエースコンピューター
乗車定員 14 人（客席 13 人・乗務員 1 人）
型式：TRH228B-LETDK 1 台

3 設定により適用を除外する移動円滑化基準の条項及び内容

第 37 条：スロープなし ※ただしステップあり
第 39 条：車椅子スペースなし
第 40 条：通路

4 車両使用バス路線

十日町～後山～浦佐駅～魚沼基幹病院線
（平均乗車密度 5 人未満）

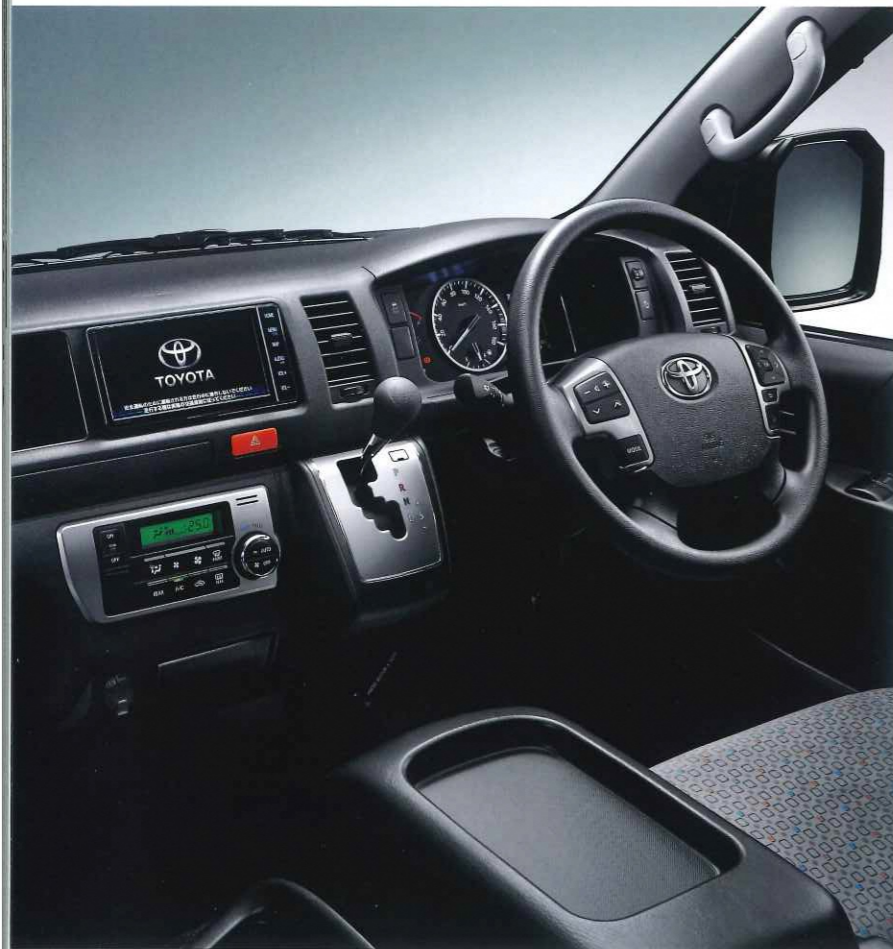

Photo: COMMUTER・2WD・2700ガソリン・GL。ボディカラーはシルバーマイカメタリック<1E7>。助手席SRSエアバッグ+プリテンショナー&フォースリミッター、機構付シートベルト、電動格納式リモコンドアミラーはメーカーオプション。7インチT-Connectナビは販売店装着オプション。



Photo: COMMUTER・2WD・2700ガソリン・GL。パワースライドドアはメーカーオプション。

室内にシートを効率的に配置し、大勢での快適な移動を可能にするハイエースコミュニーター。機能性を追求しながら、心地よい空間演出にも配慮。ゲストの送迎や移動に便利な機能を装備し、安心・安全面でもドライバーをサポートします。



- 1 **フロントエアコン** [GLはオート]
GLはプッシュ式、DXはダイヤル式のコントロールパネルを採用。内外気の切り替えや風量の調節などの操作が簡単です。
- 2 **AM/FM (AUX端子付)** COMMUTER DXにメーカーオプション
外部機器の操作が可能になるAUX端子を装備しています。
- 3 **ステアリングスイッチ (オーディオ)** COMMUTER GLに標準装備
ステアリングから手を放すことなく、音量やモードの切り替えなどの操作ができます。



- 4 **運転席・助手席フルリクライニング** COMMUTER DXに標準装備
- 5 **リヤシートバックポケット&カップホルダー&アシストグリップ** COMMUTER GLに標準装備
- 6 **最後列スペースアップシート**
4人掛けの最後列シートは、それぞれのサイド部分にはね上げて格納することができるスペースアップ機能を装備しています。状況に応じて乗員スペースにも荷物スペースにも使い分けられるように、大きな荷物もバックドアからラクラク出し入れできるので便利です。
- 7 **助手席アッパーボックス** ※除く助手席エアバッグ装着車
- 8 **センターコンソール (リヤ専用カップホルダー2個付)**
- 9 **フロントドアトルホルダー**
- 10 **リヤトリムポケット** COMMUTER GLに標準装備
GLのリヤシートサイド部には冊子やボトルを収納できるポケットも装備しています。



- 11 **パワースライドドア (イージークローザー・挟み込み防止機能*付)** メーカーオプション
*挟まれる物の形状や挟まれ方によっては、挟み込みを検知できない場合があります。開閉時は十分にご注意ください。
●パワースライドドアを選択した場合、リヤサイドガラス (助手席側) は固定式になります。
- 12 **リヤクーラー (冷房・個別吹出し付)** 13 **リヤヒーター (暖房)**
天井に個別吹出し口を設置したリヤクーラーと、フロア置きのリヤヒーターを装備。季節を問わず、後席乗員に心地よい移動環境をお届けします。

3. 車両外観図(四面図)

3-1-10

車両型式

GDH223B-LETDY

TRH223B-LETDK

TRH228B-LETDK

外観図寸法一覧表 3-2-17~参照

灯火器類取付一覧表 3-3-10~参照

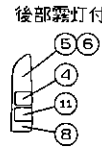
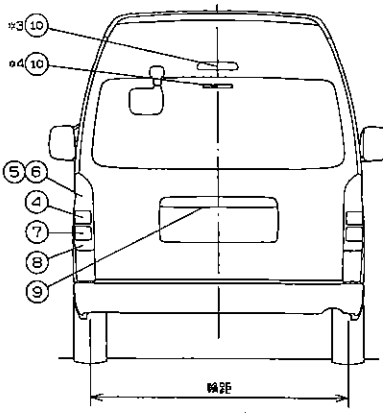
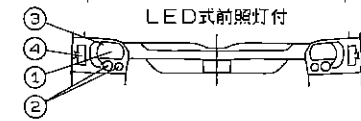
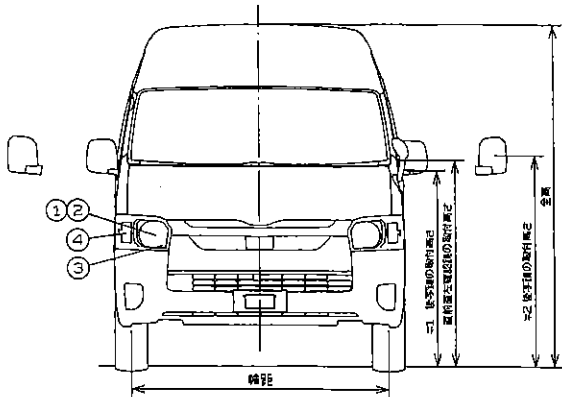

兼合・デラックスグレード

- | | |
|----|------------------|
| ① | 走行用前照灯 |
| ② | すれ違い用前照灯 |
| ③ | 車幅灯 |
| ④ | 方向指示器
非常点滅表示灯 |
| ⑤ | 尾灯 |
| ⑥ | 制動灯 |
| ⑦ | 後退灯 |
| ⑧ | 後部反射器 |
| ⑨ | 番号灯 |
| ⑩ | 補助制動灯 |
| ⑪ | 後部霧灯 |
| *1 | 手動式 |
| *2 | 電動格納式 |
| *3 | 外付 |
| *4 | 室内付 |

(注) 外付と室内付補助制動灯の同時装着はない。

