

## 1-1 市の位置及び地域図

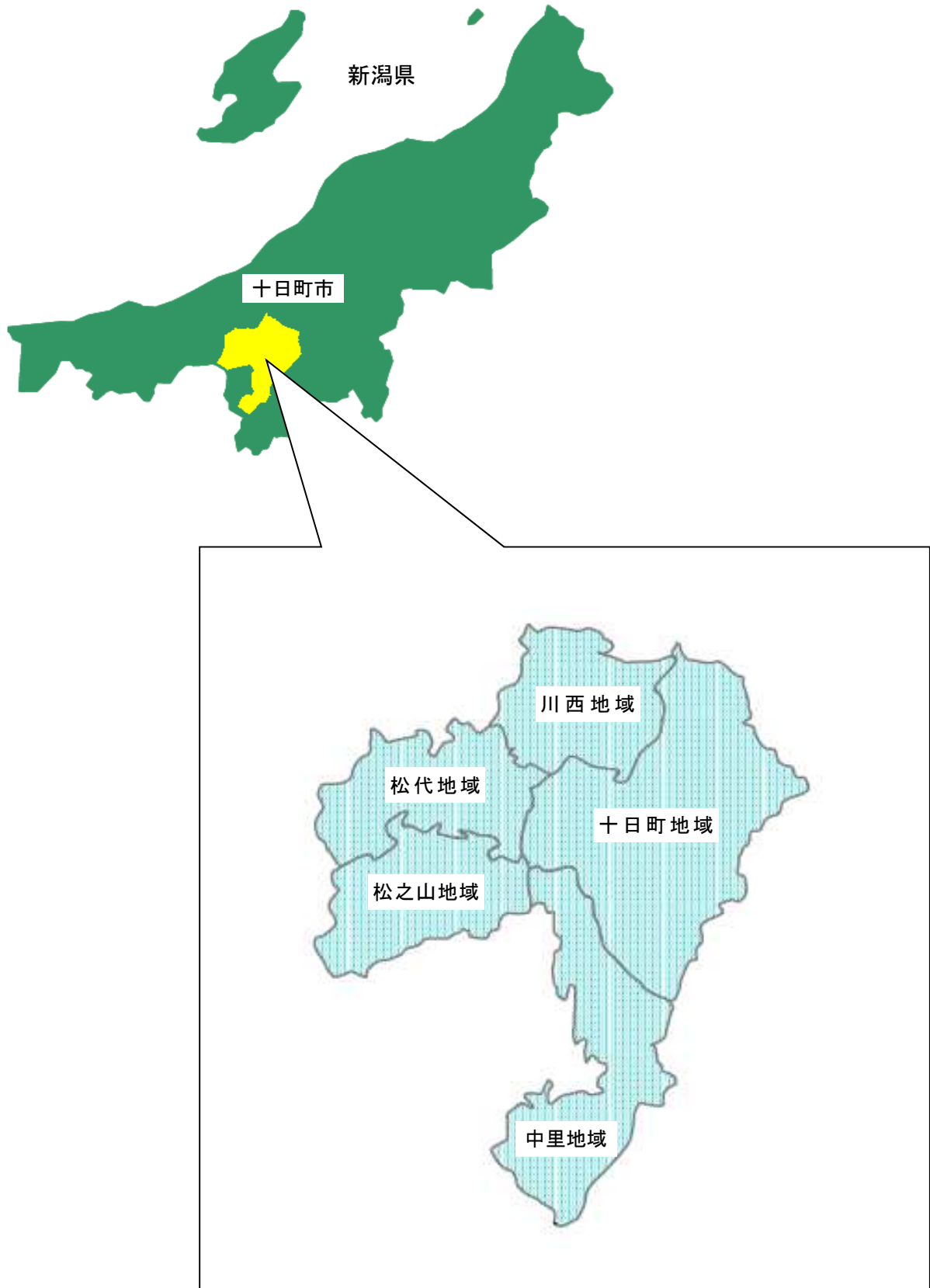

資料：市総務部総務課

## 1-2 市の位置

方 位		経 緯 度			
東 端		東 経	138度52分28秒	北 緯	37度08分24秒
西 端		東 経	138度31分24秒	北 緯	37度06分40秒
北 端		東 経	138度40分31秒	北 緯	37度14分17秒
南 端		東 経	138度42分14秒	北 緯	36度52分06秒

注) 国土地理院所管の測量標及び測量成果を使用して得たものである。世界測地系による。

資料：市総務部総務課

## 1-3 市の面積、東西南北の長さ、標高

区 分	面 積 (km <sup>2</sup> ) 1)	東 西 南 北 の 長 さ 2)		標 高 2)	
		東 西 (km)	南 北 (km)	最 高 (m)	最 低 (m)
十 日 町 市	590.39	31.4	41.1	2,010.0	81.6

- 国土交通省国土地理院発行の「全国都道府県市区町村別面積調」による。(令和5年7月1日現在)  
一部境界未定のため、総務省統計局により推定されたもの。
- 国土地理院所管の測量標及び測量成果を使用して得たものである。

資料：市総務部総務課

## 1-4 市役所等の位置

令和5年4月1日現在

名 称		所 在 地	電 話 番 号
市役所	十日町市役所	千歳町3丁目3番地	025-757-3111
支 所	川西支所	水口沢12番地	025-768-3111
	中里支所	上山己2133番地	025-763-3111
	松代支所	松代3252番地1	025-597-2220
	松之山支所	松之山1597番地2	025-596-3131
出張所	吉田出張所	北鑑坂867番地8	025-752-2874
	下条出張所	下条4丁目371番地	025-755-2004
	水沢出張所	馬場丁1342番地	025-758-3101

資料：市総務部総務課

## 1-5 市域の変遷

令和5年4月1日現在

施行年月日	内 容
明治30年4月16日	東頸城郡北平村と北山村との一部境界変更（大字儀明）
30年9月24日	中魚沼郡十日町村を十日町とする
33年6月22日	中魚沼郡三好村及び下組村を廃し、その区域をもって下条村を設置
34年11月1日	中魚沼郡中条村、大井田村及び新座村を廃し、その区域をもって中条村を設置
〃	中魚沼郡川治村及び河内村を廃し、その区域をもって川治村を設置
〃	中魚沼郡下条村及び東下組村を廃し、その区域をもって下条村を設置
〃	中魚沼郡馬場村及び今泉村を廃し、その区域をもって水沢村を設置
〃	東頸城郡峰方村、松平村及び伊沢村を廃し、その区域をもって松代村を設置
〃	東頸城郡北平村及び北山村を廃し、その区域をもって山平村を設置
〃	東頸城郡松之山村、松里村及び布川村を廃し、その区域をもって松之山村を設置
35年4月1日	中魚沼郡吉田村、鑑島村及び真田村を廃し、その区域をもって吉田村を設置
大正11年11月1日	中魚沼郡千手町村及び中野村を廃し、その区域をもって千手村を設置
昭和9年8月1日	中魚沼郡千手村を千手町とする
25年9月15日	中魚沼郡十日町と川治村との一部境界変更（字内島及び大字高山の一部）
27年5月1日	中魚沼郡下条村の一部を真人村に分離（大字寺島新田及び村山新田の一部）
27年7月1日	中魚沼郡仙田村の一部を刈羽郡上小国村に分離（通称大貝）
27年12月1日	中魚沼郡仙田村の一部を刈羽郡上小国村に分離（通称大貝）
29年3月31日	中魚沼郡十日町、中条村、川治村及び六箇村を廃し、その区域をもって十日町市を設置
〃	東頸城郡松代村及び山平村を廃し、その区域をもって松代村を設置
29年10月1日	東頸城郡松代村を松代町とする
29年12月1日	中魚沼郡吉田村を廃し、その区域を十日町市に編入
30年2月1日	中魚沼郡下条村を廃し、その区域を十日町市に編入
30年3月31日	中魚沼郡倉俣村及び田沢村を廃し、その区域をもって中里村を設置
〃	東頸城郡松之山村及び浦田村を廃し、その区域をもって松之山村を設置
31年1月1日	東頸城郡松代町の一部を刈羽郡高柳町に分離（大字清水の一部）
31年4月1日	中魚沼郡中里村と津南町の一部境界変更（津南町大字中深見の一部を編入、大字倉俣の一部を分離）
〃	中魚沼郡仙田村と東頸城郡松代町との一部境界変更（大字荒瀬、苧島、片桐山及び滝沢の一部）
31年9月1日	中魚沼郡仙田村、千手町、橘村及び上野村を廃し、その区域をもって川西町を設置
31年9月30日	中魚沼郡貝野村を廃し、その区域を水沢村及び中里村に編入
33年11月1日	東頸城郡松之山村を松之山町とする
34年1月1日	東頸城郡奴奈川村を廃し、その区域を松代町に編入
37年4月1日	中魚沼郡水沢村を廃し、その区域を十日町市に編入
42年4月1日	中魚沼郡川西町と東頸城郡松代町との一部境界変更（大字桐山）
60年4月1日	東頸城郡松代町の一部を刈羽郡高柳町に分離（大字田代）
平成17年4月1日	十日町市、中魚沼郡川西町、中里村、東頸城郡松代町及び松之山町を廃し、その区域をもって十日町市を設置

注） 明治30年4月16日以降について掲載。

資料：市総務部総務課

1-6 市域の変遷図

令和5年4月1日現在

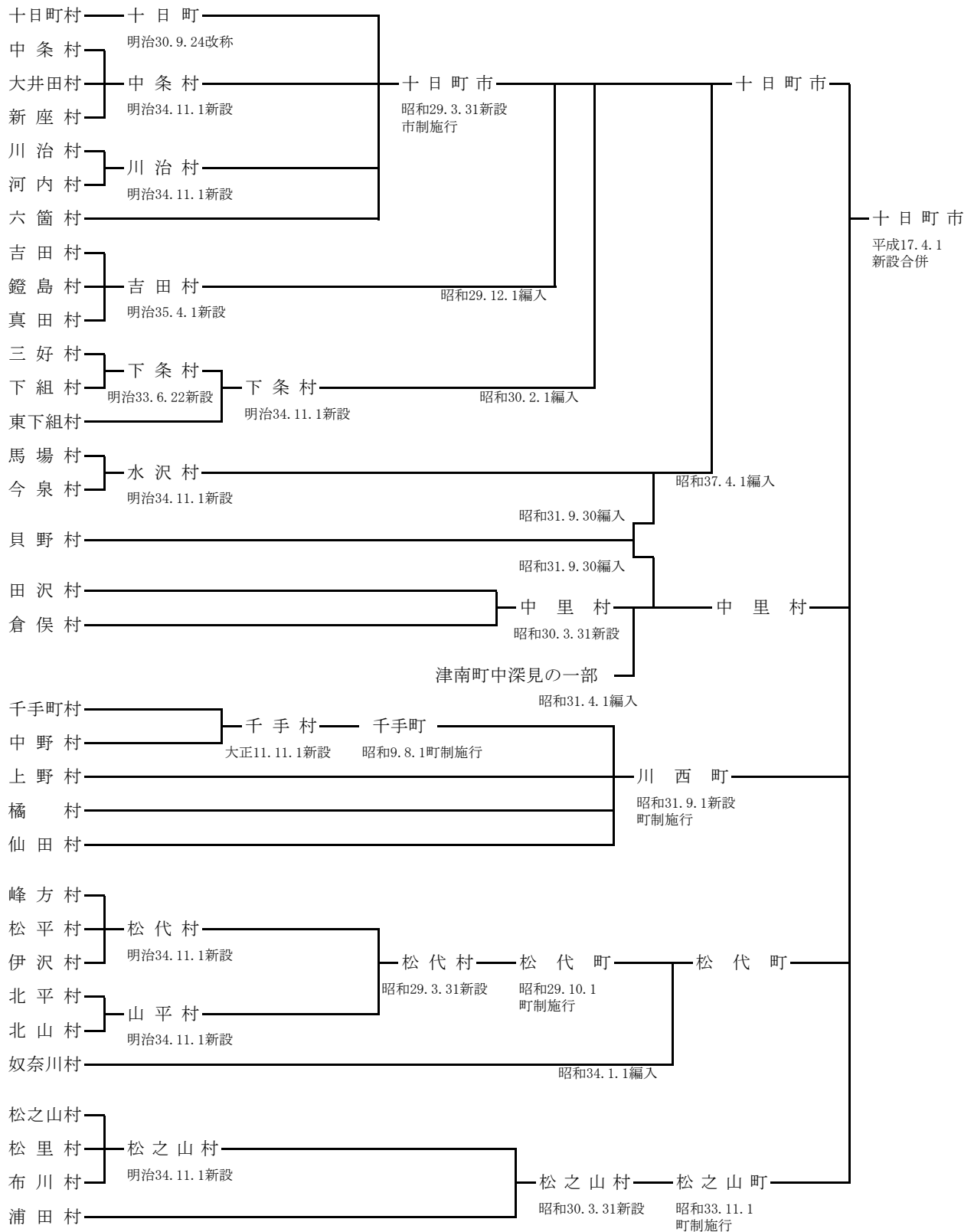

注) 市町村の境界変更(編入・分離)は、一部省略して記載。

資料：市総務部総務課

## 1-7 地目別面積 (平成31年～令和5年)

(単位：ha)

1月1日現在

年次・地域	総数	田	畑	宅地	池沼 1)	山林	原野	雑種地 その他
平成31年 総数	59,039.0	6,081.1	2,179.4	1,260.7	211.5	17,143.4	2,194.3	29,968.6
令和2年 総数	59,039.0	6,043.9	2,173.2	1,264.2	212.0	17,064.5	2,201.3	30,079.8
令和3年 総数	59,039.0	6,031.1	2,165.7	1,265.0	212.1	17,032.2	2,208.6	30,124.3
令和4年 総数	59,039.0	6,009.2	2,160.1	1,264.3	213.0	17,029.7	2,229.8	30,133.0
令和5年 総数	59,039.0	5,982.2	2,153.2	1,261.8	213.3	16,951.8	2,254.8	30,221.9

1) 鉱泉地と池沼の計。

資料：市総務部税務課「概要調書」

## 1-8 固定資産の地目別課税地積及び評価額 (平成31年～令和5年)

(単位：ha、千円)

1月1日現在

年次・地域	総数	田	畑	宅地	池沼 1)	山林	原野	雑種地 その他
[地積]								
平成31年 総数	29,133.7	6,011.0	2,145.3	1,074.1	88.1	15,560.4	2,002.9	2,252.0
令和2年 総数	29,043.4	5,973.6	2,139.3	1,075.8	88.3	15,483.1	2,011.4	2,272.0
令和3年 総数	29,010.3	5,961.6	2,135.9	1,074.7	88.2	15,455.2	2,019.8	2,275.0
令和4年 総数	29,014.3	5,940.2	2,130.3	1,071.1	88.0	15,456.8	2,040.7	2,287.2
令和5年 総数	28,930.7	5,914.3	2,123.8	1,069.2	88.0	15,378.2	2,064.7	2,292.3
[評価額]								
平成31年 総数	110,176,346	5,215,848	696,716	88,953,974	33,795	1,655,993	136,498	13,483,522
令和2年 総数	109,581,685	5,198,361	717,039	88,569,043	33,901	1,654,372	137,409	13,271,560
令和3年 総数	108,082,195	5,171,302	705,575	87,204,721	33,791	1,585,112	138,207	13,243,760
令和4年 総数	106,618,027	5,160,192	690,442	85,510,934	34,358	1,585,208	139,487	13,497,406
令和5年 総数	105,059,909	5,188,977	710,530	83,974,073	34,372	1,579,813	141,532	13,430,612

注) 固定資産概要調書によって集計した総評価地積及び決定評価総額であり、非課税地積は含まない。

1) 鉱泉地と池沼の計。

資料：市総務部税務課「概要調書」

1-9 気象状況 (平成30年～令和5年)

年次・月次	気 温 (°C)							
	平 均	最高の 平 均	最低の 平 均	最 高		最 低		最高≥30°C の日数
				極	月 日	極	月 日	
平成30年	12.6	17.6	8.4	36.7	7/30	△ 9.0	1/15	52
令和元年	12.6	17.8	8.5	36.6	8/12	△ 6.6	1/10	44
2	12.8	17.9	9.0	35.8	8/28	△ 5.9	2/7	46
3	12.5	17.8	8.4	37.5	8/6	△ 9.1	1/21	37
4	12.5	17.6	8.6	37.5	6/24	△ 5.9	2/25	59
令和5年1月	0.3	4.1	△ 2.2	10.1	13	△ 7.2	25	-
2	0.8	5.9	△ 2.5	14.0	28	△ 5.3	23	-
3	6.5	13.0	1.5	20.4	31	△ 2.3	5	-
4	10.9	17.6	5.0	26.1	20	△ 0.7	25	-
5	15.6	21.8	10.1	32.3	18	2.8	12	1
6	20.6	25.5	16.3	29.6	21	8.9	1	-
7	25.4	30.6	21.4	34.3	7	17.3	5	18
8	28.6	35.0	23.3	37.3	14	21.1	27	31
9	23.8	29.6	20.1	35.2	17	13.8	25	15
10	14.2	19.8	10.5	24.1	19	6.8	14	-
11	9.2	14.7	5.0	25.8	3	△ 1.0	26	-
12	3.8	8.2	0.9	18.5	9	△ 2.8	28	-

注) 国立研究開発法人森林総合研究所十日町試験地の観測値である。  
(北緯37度08分、東経138度46分、海拔200m、十日町市川原町地内)

※ 気象月報に記載なし

資料：国立研究開発法人森林総合研究所十日町試験地

1-10 降雪及び積雪の状況 (平成30年11月～令和5年4月)

期 間 1)	初 雪 月 日	根 雪			総 降雪量 (cm)	降 雪 量	
		初 日	終 日	期 間		最大日量 (cm)	月 日
30年11月 ～31年4月	11/22	12/9	3/30	112	816	40	12/27
元年11月 ～2年4月	11/29	1/31	3/3	33	347	40	2/5
2年11月 ～3年4月	12/13	12/14	4/10	118	1,232	71	12/15, 1/7
3年11月 ～4年4月	11/27	12/18	4/14	118	1,160	57.5	1/13
4年11月 ～5年4月	12/2	12/15	3/25	100	733	53	1/28

注) 国立研究開発法人森林総合研究所十日町試験地の観測値である。  
(北緯37度08分、東経138度46分、海拔200m、十日町市川原町地内)

1) 寒候期(11月から翌年4月程度)をいう。

資料：国立研究開発法人森林総合研究所十日町試験地

1-9 気象状況 (平成30年～令和5年) (つづき)

最高<0℃ の日数	湿度 (%)			平均 風速 (m/s)	降水量 (mm)				
	平均	最小			合計	日最大		1時間最大	
		極	月日			極	月日	極	月日
11	81	13	12/11	0.9	2,373.5	94.0	8/28	38.5	8/28
4	81	11	9/27	0.9	2,485.0	115.0	10/12	23.0	8/28
3	84	13	4/17	1.0	2,574.5	59.0	7/8	33.5	8/12
10	83	11	4/21	1.1	3,006.0	78.5	1/8	30.0	8/22
11	84	13	5/18	1.0	2,410.5	57.5	1/13	20.5	8/11
3	92	38	20	1.0	404.0	44.0	4	7.0	7
1	89	26	28	0.9	223.5	34.5	19	5.0	1
-	76	13	15	0.8	99.0	22.0	13	5.0	13
-	71	12	13	1.1	119.0	21.5	30	11.0	30
-	75	20	3	0.8	160.0	55.0	29	14.0	24
-	82	29	5	0.9	283.0	58.0	2	27.5	28
-	83	25	7	0.8	138.0	26.0	14	14.5	13
-	71	30	31	1.1	22.5	13.5	26	13.5	26
-	84	29	25	0.8	162.5	44.0	28	20.5	5
-	85	31	19	0.9	320.5	43.0	16	16.0	28
-	86	26	3	1.1	275.0	40.5	30	13.5	7
-	91	29	9	1.0	306.5	56.0	23	6.5	23

積雪量	
最深積雪 (cm)	月日
148	2/14
72	2/11
287	2/19
280	2/23
177	1/29