

事故のない夏休みを

三十一日まで強調月間

夏休み期間中、児童の安全が第一である。事故のない夏休みを過ごすことが、親御さんにとっても、児童にとっても、大切なことである。この月間は、事故のない夏休みを過ごすことを強調する月間である。

●水泳の注意
水泳は、児童の健康増進に効果的であるが、水泳中の事故も少なくない。水泳の際は、必ず保護者の監視の下で行い、泳具の着用を義務付けることである。

●火災の注意
夏休み期間中、児童の留守時間が増える。火災の発生も増加傾向にある。火災予防のため、火災警報器の設置や、火災保険の加入が効果的である。

●交通安全の注意
夏休み期間中、児童の通学時間が増える。交通安全の確保が重要である。歩行者としてのマナーや、自転車の安全運転の指導が必要である。

家庭用プロパンガス

設備の要点

家庭用プロパンガスの設備には、安全が最も重要である。以下の要点を必ず守る必要がある。

- ① 設備の点検：プロパンガスの設備は、定期的な点検を受ける必要がある。
- ② ガスの漏れ：ガスの漏れは、火災や爆発の原因となる。ガス漏れの発生を早期発見するための検知器の設置が効果的である。
- ③ 換気：プロパンガスの燃焼には酸素が必要である。換気の確保が重要である。
- ④ 安全装置：プロパンガスの設備には、安全装置が必ず搭載されている。安全装置の正常動作を確認する必要がある。

プロパン容器からの配管図

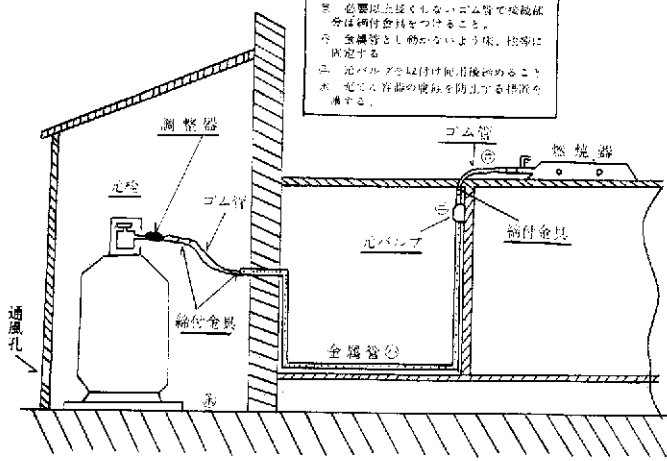

- 0.3メートル未満のガス管とし、接続部分に補付金具をつけること。
- 必要に応じて、ガス管を保護するための保護管を付けること。
- 安全装置として、ガス管の漏れを検知するための検知器を付けること。
- 元バルブを必ず付け、使用後に閉鎖すること。
- 元バルブの閉鎖を確認すること。

能率散布で好評

四一町歩に空中散布

能率散布は、農作物の病害虫防除に効果的である。四一町歩に空中散布が行われ、農作物の被害を軽減した。この散布は、農作物の健康を維持し、収穫量を確保するために重要な役割を果たしている。



写真は川治地内の空中散布

9月13日に開催

第八回市民体育大会

第九回市民体育大会は、9月13日に開催される。この大会は、市民の健康増進と交流を目的として行われる。様々なスポーツ種目が取り上げられ、市民の参加が期待されている。

子どもを水から守る運動



水泳

原水協で無料映画会

原水協は、市民の健康と安全を促進するために、無料映画会を開催する。この映画会は、市民の健康意識を高め、安全な生活を送るためのヒントを提供する。参加費は無料である。

- 九月の天気
- ① 九月一日 晴
 - ② 九月二日 晴
 - ③ 九月三日 晴
 - ④ 九月四日 晴
 - ⑤ 九月五日 晴
 - ⑥ 九月六日 晴
 - ⑦ 九月七日 晴
 - ⑧ 九月八日 晴
 - ⑨ 九月九日 晴
 - ⑩ 九月十日 晴
 - ⑪ 九月十一日 晴
 - ⑫ 九月十二日 晴
 - ⑬ 九月十三日 晴
 - ⑭ 九月十四日 晴
 - ⑮ 九月十五日 晴
 - ⑯ 九月十六日 晴
 - ⑰ 九月十七日 晴
 - ⑱ 九月十八日 晴
 - ⑲ 九月十九日 晴
 - ⑳ 九月二十日 晴
 - ㉑ 九月二十一日 晴
 - ㉒ 九月二十二日 晴
 - ㉓ 九月二十三日 晴
 - ㉔ 九月二十四日 晴
 - ㉕ 九月二十五日 晴
 - ㉖ 九月二十六日 晴
 - ㉗ 九月二十七日 晴
 - ㉘ 九月二十八日 晴
 - ㉙ 九月二十九日 晴
 - ㉚ 九月三十日 晴

いもち病多発のおそれ

部落そろって共同防除を

いもち病は、農作物の健康を脅かす主要な病害虫の一つである。部落単位での共同防除が効果的であるとされている。農作物の健康を維持し、収穫量を確保するために、共同防除の取り組みが求められている。

天灯、降臨の霊地

鈴の石仏 有照禪師が開山

天灯は、降臨の霊地として知られている。鈴の石仏は、有照禪師が開山した。この霊地は、市民の健康と安全を促進するために、様々な活動が行われる。市民の健康意識を高め、安全な生活を送るためのヒントを提供する。

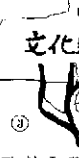

史蹟と文化財

